

SUHDNER[®]
ABRASIVE

**Fort.
Plus fort.**

ROTOmax 4.0

MISE À NIVEAU 4.2



SUHDNER
ADVANCED COMPONENT CREATION

ROTOmax 4.2

Performance maximale

Composants électroniques protégés contre la poussière et la saleté

- Moteur puissant à courant alternatif sans balais pour courant alternatif triphasé
- Rendement très élevé
- Excellente efficacité énergétique

IP 45

Plage de basculement de l'entraînement dans trois directions :
horizontal : 360°, sur fourche de levage : ± 45°

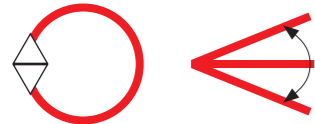

Sélection complète de pièces à main

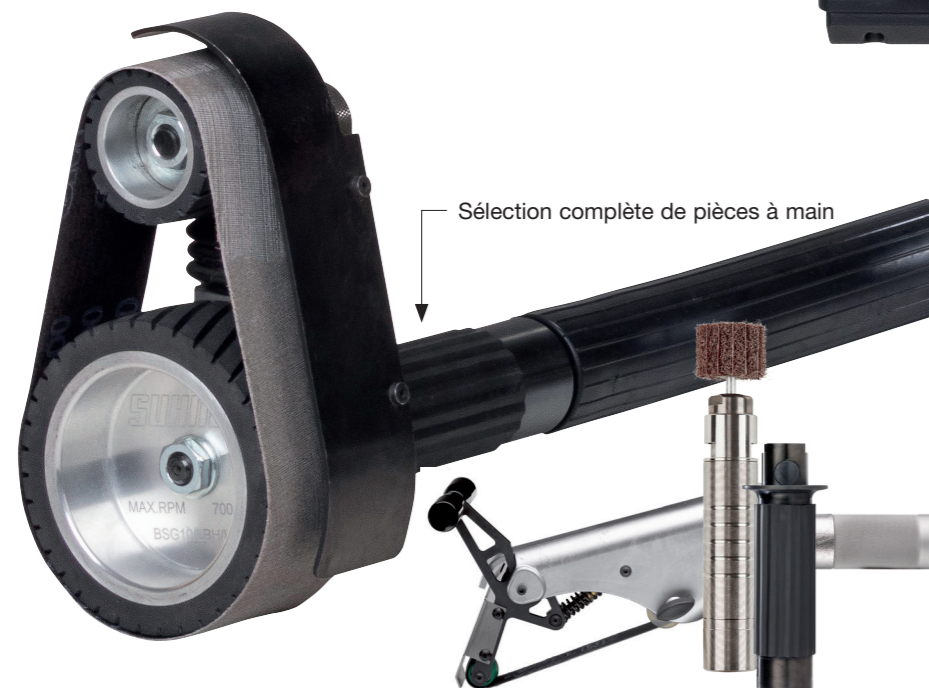

- L'enregistrement de jusqu'à 6 vitesses de rotation différentes (5 emplacements de mémoire + touche « F ») permet de représenter les processus de meulage ou les étapes de travail.
- Utilisation simple et intuitive
- Qualité de meulage parfaite grâce à une vitesse de rotation à régulation électronique

- Grand affichage LED pour une bonne visibilité de la vitesse de rotation. Réglage de la vitesse de rotation entre 500 – 10 000 min⁻¹
- Fenêtre temporelle de 60 s pour protéger contre les mises en marche involontaires

- Raccord pour commande à pédale et interrupteur manuel
- Détection automatique de la connexion du commutateur Step/de la commande à pédale

- Frein actif, permet de gagner du temps entre les procédures de travail
- Démarrage progressif
- Protection intégrée contre les surcharges

Raccord DIN 15

- Protection par disjoncteur à minimum de tension : pas de mise en marche autonome après une coupure de courant
- En cas de charge élevée de l'arbre, la vitesse de rotation est réduite et plus de puissance est transmise à l'arbre. La machine s'arrête en cas de surcharge.

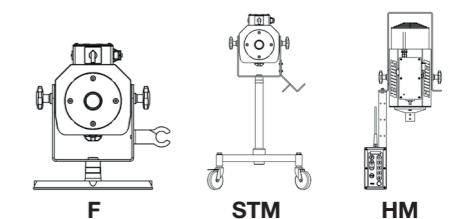

Trois versions au choix

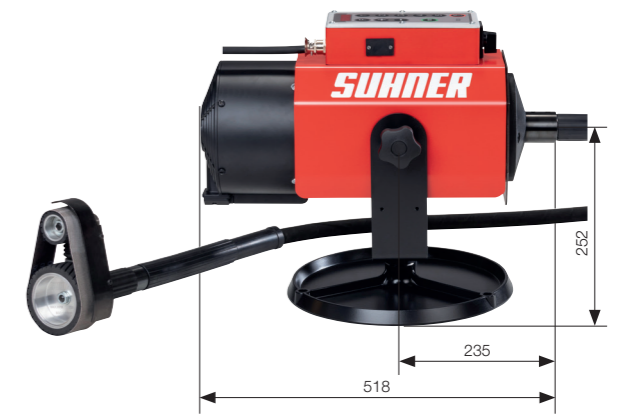
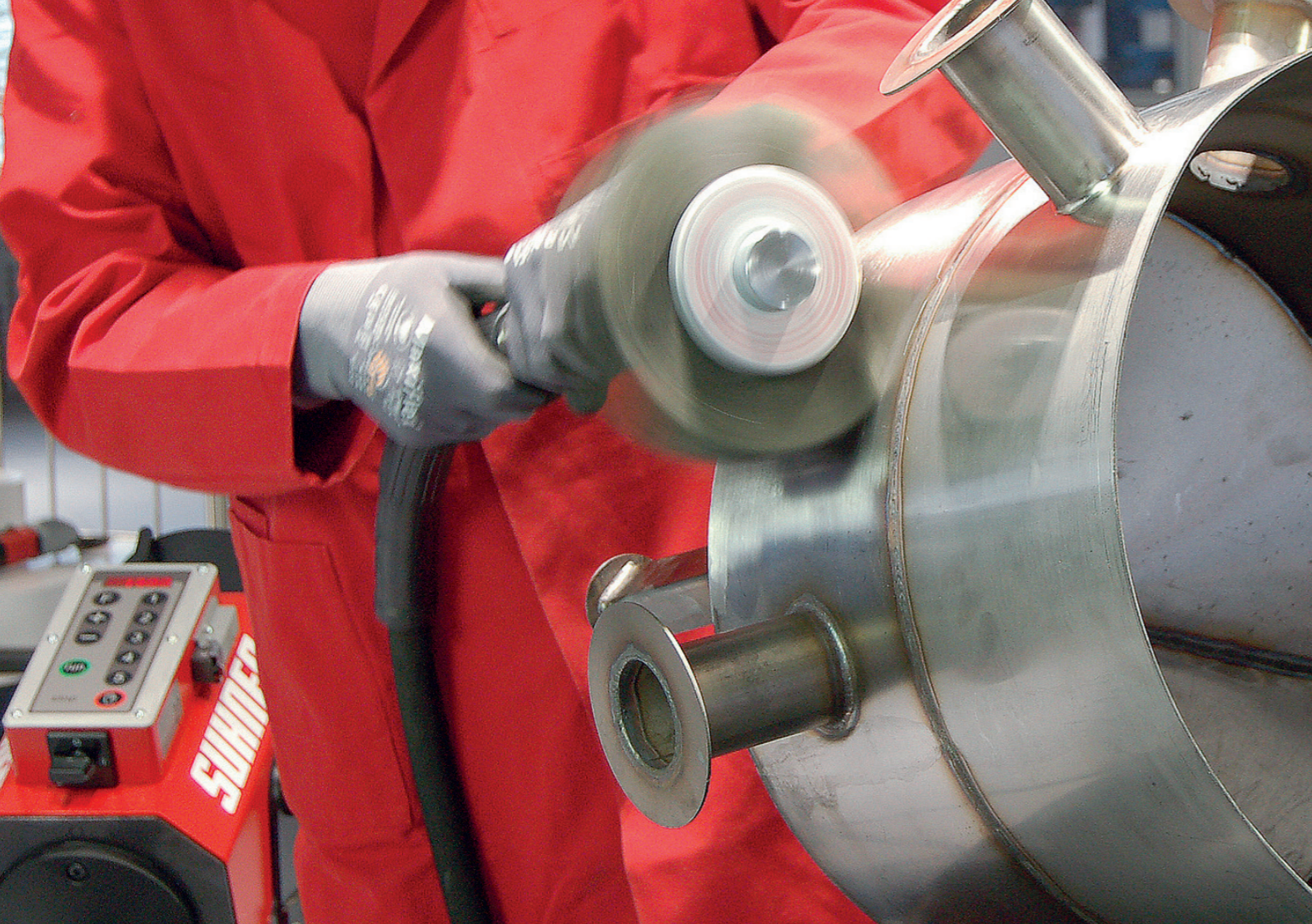

ROTOmax 4.2 – Un pour tous

Le ROTOMax 4.2 est une unité puissante et universelle dont l'entraînement et l'outil sont séparés et sont entraînés par un arbre flexible.

L'enregistrement de jusqu'à 6 vitesses de rotation différentes permet de représenter les processus de meulage ou les étapes de travail. Les vitesses de rotation peuvent être programmées librement et sont à régulation électronique. Ceci est utile pour obtenir une qualité de meulage parfaite.

Le ROTOMax 4.2 se démarque par son utilisation simple et intuitive.

Grâce à son caractère universel, le ROTOMax 4.2 s'utilise dans les fonderies, la construction d'outils, l'industrie pharmaceutique, les lignes de traitement de la filière agroalimentaire de pointe, l'aéronautique, les centrales électriques, la construction de chaudières et les ateliers mécaniques.

Domaines d'application : tronçonnage, ébarbage, meulage, enlèvement de rouille, brossage ou polissage.

Le ROTOMax 4.2 – En un coup d'œil

- Jusqu'à 6 emplacements de mémoire programmables (5 emplacements de mémoire + touche « F »)
- Plage de vitesse de rotation : 500 – 10000 min⁻¹
- Puissance absorbée : 4 000 W
- Puissance utile : 3 500 W
- Tension de réseau : 3~400 – 480 V (50/60 Hz), 9,5 – 7,9 A
- Protection contre la surcharge : oui
- Niveau de pression acoustique : 75 dB (A)
- Poids : 30 kg (modèle F)

ROTOmax 4.2 – Différents modèles

Utilisation flexible et efficace et ajustement optimal aux processus opérationnels grâce aux trois modèles standard :

- Pied d'appui **F**
- Chariot de transport **STM**
- Dispositif de suspension **HM**

Le caractère modulaire sophistiqué du ROTOMax 4.2 en fait un outil vraiment polyvalent. La combinaison d'entraînement intelligent et d'un grand nombre de pièces à main permettent un grand nombre d'applications.

Le ROTOMax 4.2 aide à optimiser les processus et ainsi à économiser des frais. Le ROTOMax 4.2 est la solution pour l'industrie et l'artisanat pour le traitement mécanique des surfaces.

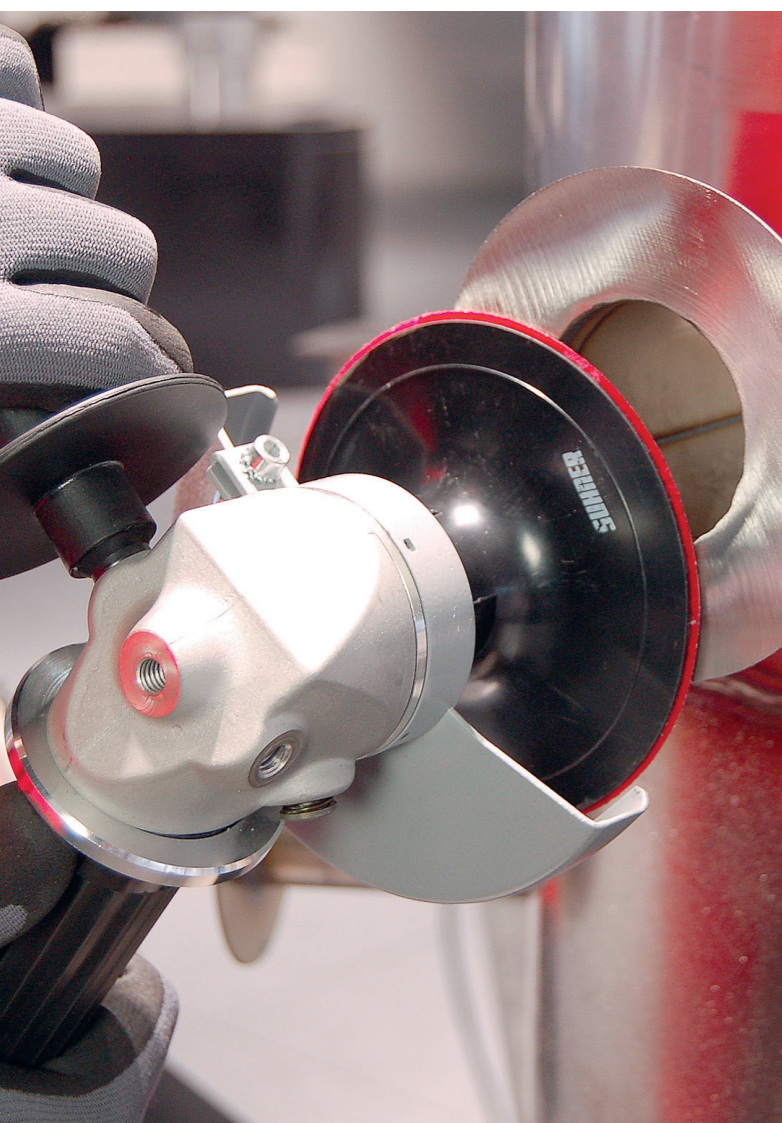

ROTOmax 4.2

Machine avec arbre flexible

Caractéristiques techniques

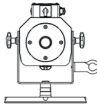
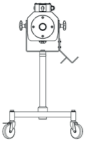
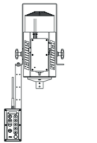
Type	Tension	Fréquence	Raccordement pour arbre flexible	Modèle	Puissance absorbée	Vitesse de rotation	Version	N° d'article	
	V	Hz			kW	tr/min			
	F	400-480	50/60	DIN 15	avec plaque de base	4,0	500 – 10 000	UE/AUS	101 001 454
	F	400-480	50/60	DIN 15	avec plaque de base	4,0	500 – 10 000	États-Unis	101 001 489
	STM	400-480	50/60	DIN 15	avec châssis mobile	4,0	500 – 10 000	UE/AUS	101 001 455
	STM	400-480	50/60	DIN 15	avec châssis mobile	4,0	500 – 10 000	États-Unis	101 001 513
	HM	400-480	50/60	DIN 15	avec dispositif de suspension	4,0	500 – 10 000	UE/AUS	101 001 472
	HM	400-480	50/60	DIN 15	avec dispositif de suspension	4,0	500 – 10 000	États-Unis	101 001 535

Possibilités de combinaison – imbattable dans sa catégorie

Une unité d'entraînement

Trois tailles d'arbres flexibles

Une grande sélection de pièces à main

ROTOmax 4.2

- ▶ NA 10
- ▶ NA 12
- ▶ NA 15

- ▶ Pièces à main droites
- ▶ Pièces à main angulaires (45° / 90°)
- ▶ Ponceuse à bandes
- ▶ Ponceuse à bande un doigt
- ▶ Meuleuse d'angle
- ▶ Pièces à main à changement rapide
- ▶ Polisseuse de tubes

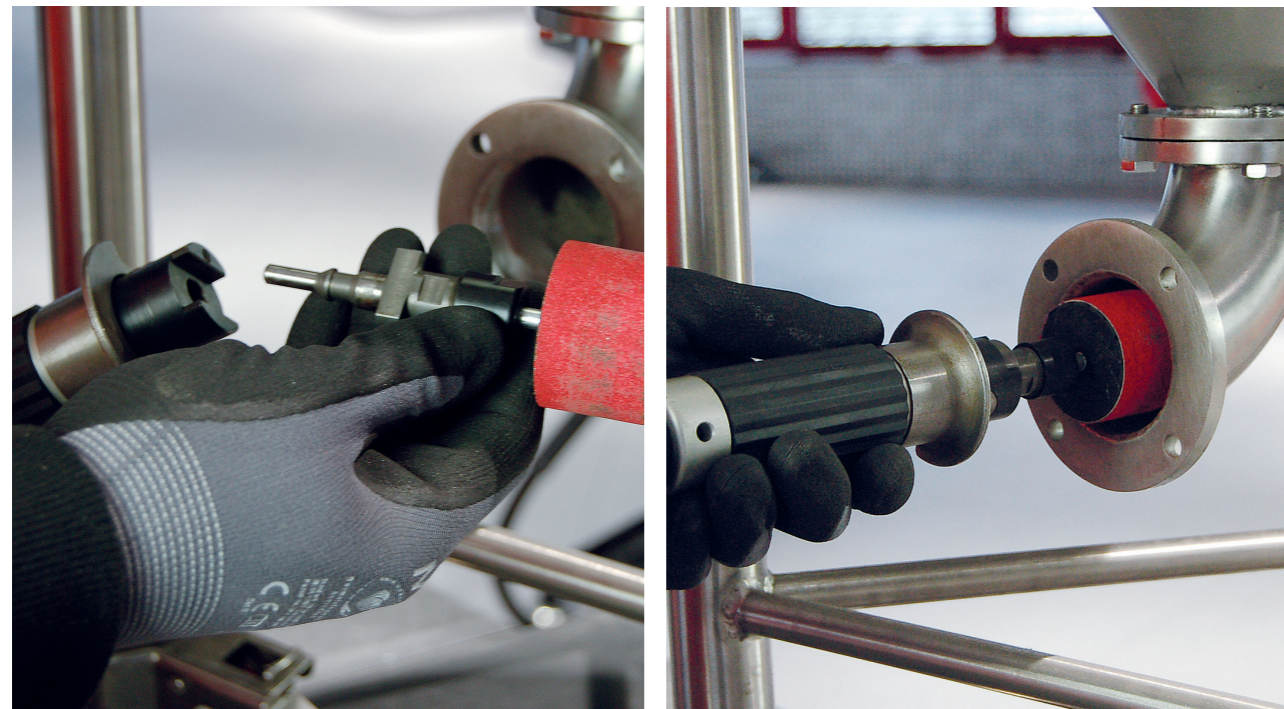

FLEETCare@Suhner et ABRACare@Suhner

– les modèles complets de location Suhner.

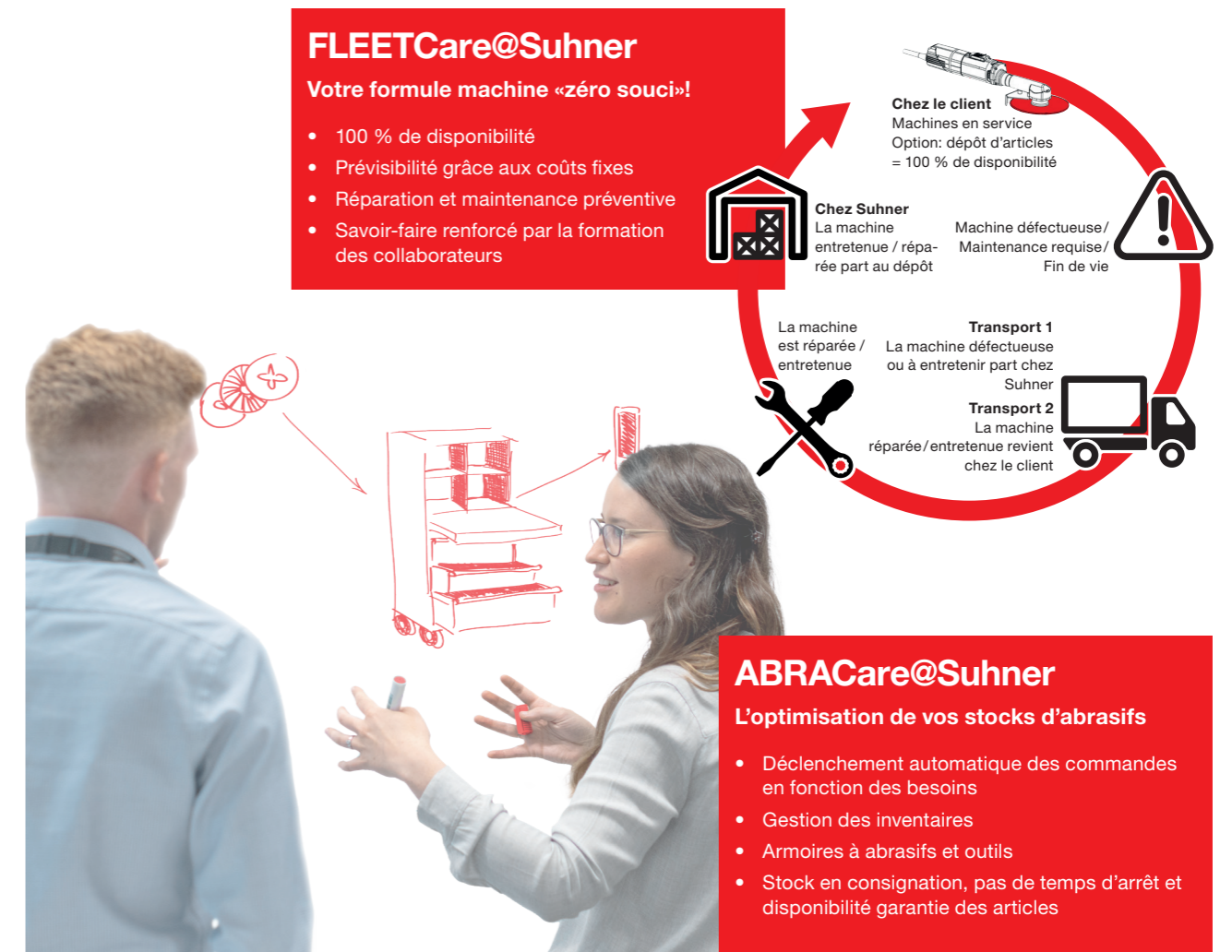

ABRACare@Suhner

L'optimisation de vos stocks d'abrasifs

- Déclenchement automatique des commandes en fonction des besoins
- Gestion des inventaires
- Armoires à abrasifs et outils
- Stock en consignment, pas de temps d'arrêt et disponibilité garantie des articles

SUHNER@Work

Le meilleur endroit pour essayer nos produits est votre lieu de travail.

Bénéficiez de notre savoir-faire complet en termes de processus dans le domaine de la technologie du meulage et des abrasifs.















Découvrez les nouveautés et les produits les plus efficaces.

Testez-les avec vos projets actuels. Découvrez comment les outils ergonomiques peuvent augmenter votre productivité.



SUHNER®

ADVANCED COMPONENT CREATION

					
	Switzerland	SUHNER Schweiz AG	Lupfig	abrasive.ch@suhner.com	+41 (0)56 464 28 80
	Switzerland	SUHNER Schweiz AG / Turbo Trim	Lupfig	turbo-trim.ch@suhner.com	+41 (0)56 464 28 80
	Germany	SUHNER Deutschland GmbH	Bad Säckingen	abrasive.de@suhner.com	+49 (0)7761 557 0
	USA	SUHNER USA Inc.	Rome, GA	abrasive.us@suhner.com	+1 (706) 235-8046
	Austria	SUHNER Austria GmbH	Wien	abrasive.at@suhner.com	+43 (0)1 587 16 14
	France	SUHNER France SAS	Ensisheim	abrasive.fr@suhner.com	+33 (0)3 89 82 39 96
	Italy	SUHNER Italia S.r.l.	Zola Predosa (BO)	abrasive.it@suhner.com	+39 0 35 22 06 98
	Australia	SUHNER Pty Ltd.	Silverwater	abrasive.au@suhner.com	+61 (0)2 96 48 58 88
	Mexico	SUHNER México SA de CV	San Juan del Rio	abrasive.mx@suhner.com	+52 427 272 39 78
	India	SUHNER India Pvt. Ltd.	Bangalore	abrasive.in@suhner.com	+91 (0) 80- 27 831108
	China	Suhner (Suzhou) Ind. Techn. Ltd.	Suzhou	abrasive.cn@suhner.com	+86 512 628 77 808

www.suhner.com