

Gamme batterie





Sans fil pour un ponçage très fin

Mobiles, endurantes et puissantes.

Sept meuleuses compactes et mobiles marient l'ergonomie Suhner éprouvée et la technologie efficace des batteries. Les machines sans fil Suhner tiennent non seulement bien dans la main mais elles sont aussi endurantes, robustes et fiables. Des batteries et des moteurs électriques puissants offrent une combinaison idéale. Vos partenaires sur le chantier et pour les travaux de montage.

Les outils électriques portatifs Suhner sont utilisés avec succès dans l'artisanat et l'industrie. L'utilisateur dispose avec les machines sans fil de Suhner d'un partenaire fiable sur le chantier et pour les travaux de montage. Les machines sans fil de Suhner sont caractérisées par une construction robuste. Elles sont endurantes et puissantes. L'utilisation de moteurs électriques puissants de la toute dernière génération et la technologie sans fil efficace sont évidentes.

Un moteur Brushless sophistiqué assure une puissance élevée et une vitesse de rotation constante. La vitesse est régulée. L'unité d'entraînement est dotée d'une protection contre les particules.

Suhner utilise des blocs à batterie LiHD de CAS (Cordless Alliance System), ce qui implique une très large compatibilité avec d'autres fabricants. Un système bien pensé de gestion de batterie permet une recharge en douceur et des cycles de meulage de longue durée.

Informations supplémentaires : www.cordless-alliance-system.de



Le faits:

- La protection anti-particules amovible éloigne les poussières grossières du moteur.
- Les batteries puissantes fonctionnent à une tension de 18V.
- Une gestion intelligente de la batterie garantit une interaction parfaite de tous les composants et l'utilisation optimale de l'énergie mise à disposition.
- La température des batteries est contrôlée en continu. En cas de surchauffe ou de surcharge, le système électronique déconnecte l'appareil.
- Une gaine de protection en caoutchouc absorbant les coups protège les batteries pendant les rudes conditions de travail.

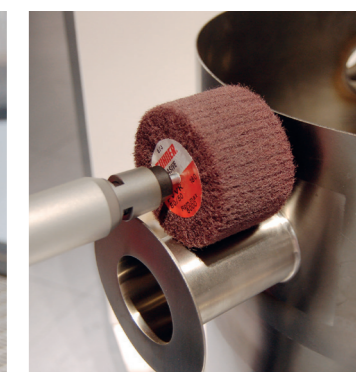
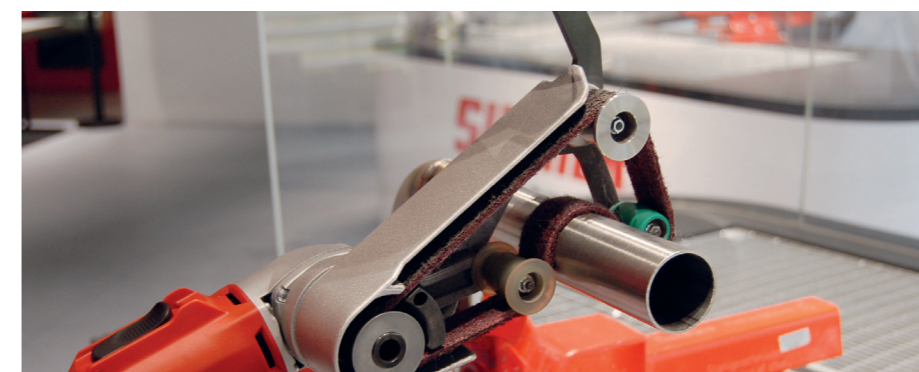

Meuleuse d'angle sans fil Brushless

AWG 10-R

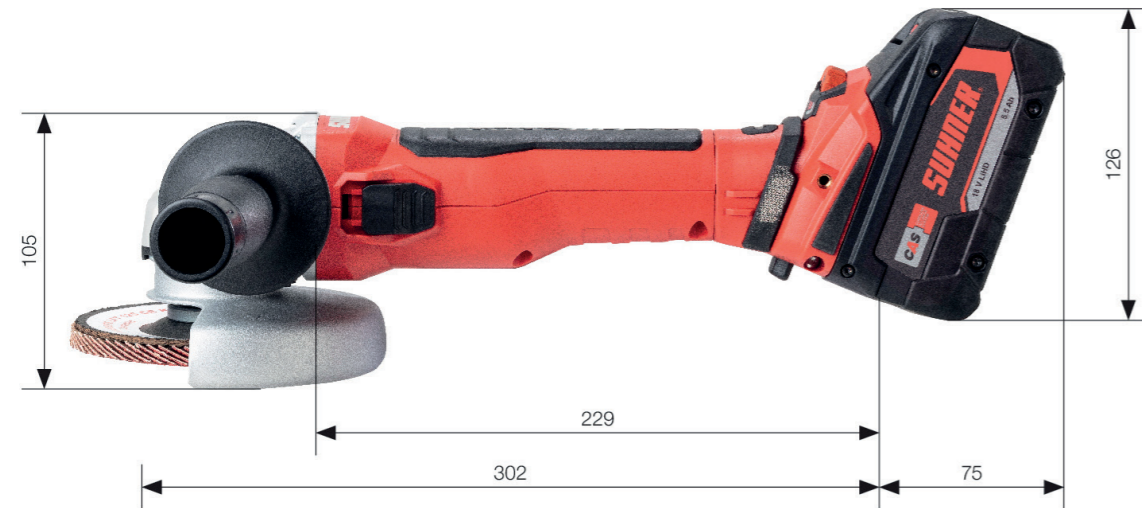
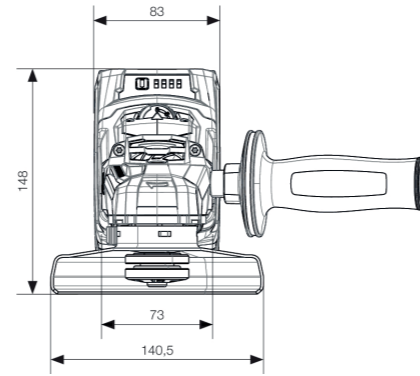

- Le moteur sans balais à réglage continu et une puissance de 1100 watts vous permet de réaliser vos travaux de meulage et de tronçonnage sans le
- L'électronique numérique garantit une vitesse de travail constante
- Capot de protection réglable sans outil rapidement et facilement
- Désaccouplement mécanique de l'entraînement garantissant la sécurité en cas de blocage de l'outil
- Batteries puissantes avec gestion intelligente
- Protection anti-particules
- Bloc batterie rotatif par pas de 90°
- Découvrez la liberté sans fil – indépendamment du fabricant ! Cordless Alliance System (CAS) est une association des plus grandes marques d'outils électriques. Vos avantages : 100 % de compatibilité avec toutes les machines, blocs de batterie et chargeurs. Pour en savoir plus : www.cordless-alliance-system.com

Applications

Pour le dégrossissage et le tronçonnage avec meules ou disques à tronçonner ø 125 mm, le meulage de surfaces avec plateau élastique en matière synthétique au disques en fibre ø 125 mm, le traitement pour soudure inoxydable avec assiettes et disques à lamelles pliées.



Caractéristiques techniques

Type	Tension	Capacité	Vitesse	Broche de travail	No. de mat.
	V	Ah	min ⁻¹	mm	
AWG 10-R	18		2800 - 10000	M14	101 002 738
AWG 10-R Set EU	18	5,5	2800 - 10000	M14	101 002 736

Equipment standard

1 machine, 2 blocs à batteries LiHD 5.5 Ah, un chargeur et un coffret/article sans SET : Machine sans accessoires

Accessoires

Type	Tension	Fréquence	Capacité	Sortie de tension	No. de mat.	
	V	Hz	Ah	V		
Bloc batterie AP CAS 18 V - 5.2 Ah	18		5,2		101 002 618	1
Bloc batterie AP CAS 18 V - 5.5 Ah LiHD	18		5,5		101 002 621	1
Bloc batterie AP CAS 18 V - 8.0 Ah LiHD	18		8,0		101 002 624	1
Chargeurs de batterie LG CAS 12-36 V EU	220 - 240	50;60		12 - 36	101 002 627	1
Chargeurs de batterie LG CAS 12-36 V AUS	220 - 240	50;60		12 - 36	101 002 632	1
Chargeurs de batterie LG CAS 12-36 V UK	220 - 240	50;60		12 - 36	101 002 629	1
Chargeurs de batterie LG CAS 12-36 V USA	110 - 120	50;60		12 - 36	101 002 634	1

Type	No. de ID	No. de mat.	
Écrou de serrage rapide SSM	302 741 00	100 053 949	1
SF Bride de serrage	302 740 00	100 053 948	1

Type	Pour diamètre de disques	No. de ID	No. de mat.	
	mm			
SH 125 (UWG 11-R / UWK 11-R / AWG 10-R)	125	302 742 00	100 053 950	1
Clip pour cagoule de protection TSH (UWG 11-R / UWK 11-R / AWG 10-R)	125	302 704 00	100 053 912	1
Case meta Box 165 L avec insert			101 002 608	1
Poignée			101 003 247	1



Ponceuse à bande tubulaire sans fil Brushless

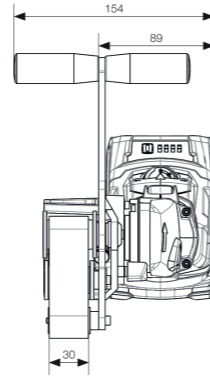

ATG 9-R

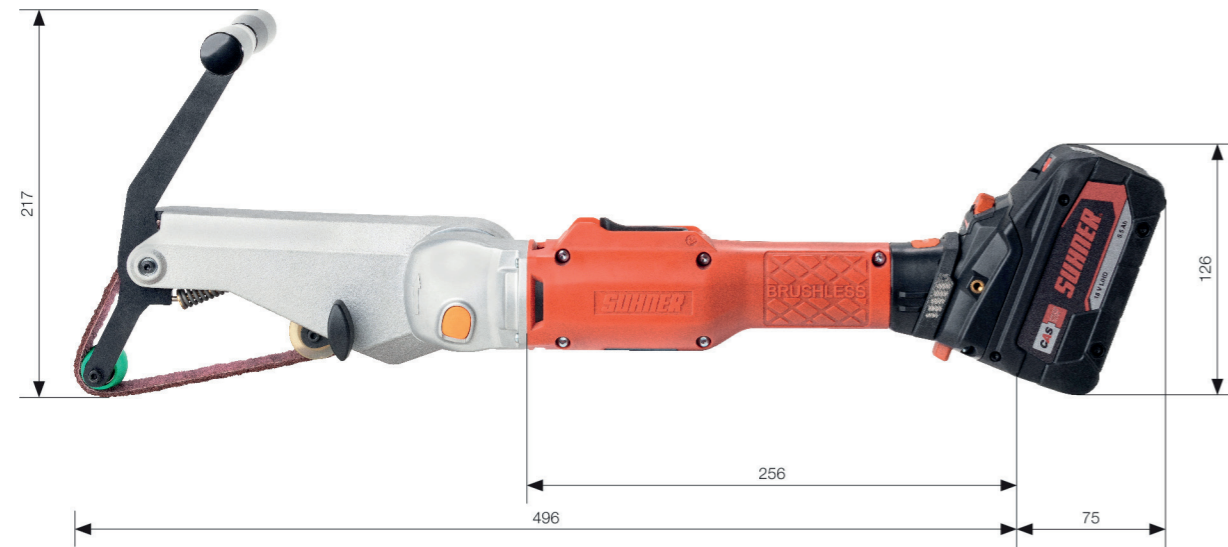

- Maniables pour des tubes coudés étroits.
- Convient parfaitement pour usiner des tubes jusqu'à un ø de 45mm
- Angle de contact d'au moins 180°
- Vitesses de ruban variables, ajustables progressivement de 3 000 à 8 200 min-1, de 4,6 à 12,5 m/s
- Brushless Motor
- Protection anti-particules
- Batteries puissantes avec gestion intelligente
- Bloc batterie rotatif par pas de 90°
- Découvrez la liberté sans fil – indépendamment du fabricant ! Cordless Alliance System (CAS) est une association des plus grandes marques d'outils électriques. Vos avantages : 100 % de compatibilité avec toutes les machines, blocs de batterie et chargeurs. Pour en savoir plus : www.cordless-alliance-system.com

Applications

Pour le meulage et le polissage des tubes.



Caractéristiques techniques

Type	Tension	Capacité	Vitesse	Dimensions de la bande	No. de mat.
	V	Ah	min-1	mm	
ATG 9-R	18		3000 – 8200	30 x 533	101 001 311
ATG 9-R Set EU	18	5,5	3000 – 8200	30 x 533	101 002 683

Equipment standard

1 machine, 2 blocs à batteries LiHD 5.5 Ah, un chargeur et un coffret/article sans SET : Machine sans accessoires

Accessoires

Type	Tension	Fréquence	Capacité	Sortie de tension	No. de mat.	
	V	Hz	Ah	V		
Bloc batterie AP CAS 18 V - 5.2 Ah	18		5,2		101 002 618	1
Bloc batterie AP CAS 18 V - 5.5 Ah LiHD	18		5,5		101 002 621	1
Bloc batterie AP CAS 18 V - 8.0 Ah LiHD	18		8,0		101 002 624	1
Chargeurs de batterie LG CAS 12-36 V EU	220 - 240	50;60		12 - 36	101 002 627	1
Chargeurs de batterie LG CAS 12-36 V AUS	220 - 240	50;60		12 - 36	101 002 632	1
Chargeurs de batterie LG CAS 12-36 V UK	220 - 240	50;60		12 - 36	101 002 629	1
Chargeurs de batterie LG CAS 12-36 V USA	110 - 120	50;60		12 - 36	101 002 634	1

Type	No. de ID	No. de mat.	
BSGV 30-T sans rouleau d'entraînement	300 668 00	100 026 078	1
Rouleau d'entraînement complet BSGV 30 T	059 362 03	100 043 975	1
Case meta Box 185 XL avec insert		101 002 607	1



Ponceuse à ruban sans fil Brushless

ABG 9-R

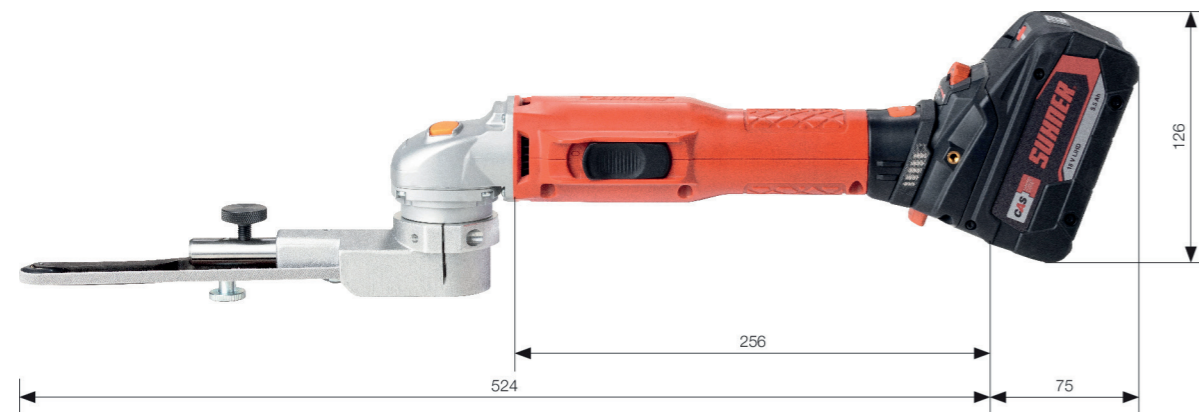
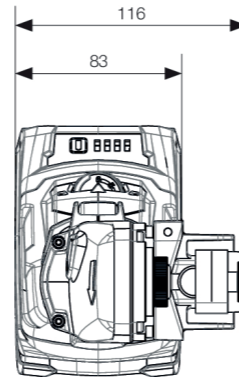

- Premier choix pour l'usinage à des endroits difficilement accessibles
- Usinage de soudures d'angle et de coupes d'onglet
- Changement très rapide du ruban
- Batteries puissantes avec gestion intelligente
- Bandes abrasifs utilisables : longueur 520 mm, largeurs livrables : 3, 6, 12, 16 et 19 mm
- Bandes abrasifs utilisables : longueur 520 mm largeurs livrables : 3, 6, 12, 16 et 19 mm
- Protection anti-particules
- Batteries puissantes avec gestion intelligente
- Bloc batterie rotatif par pas de 90°
- Découvrez la liberté sans fil – indépendamment du fabricant ! Cordless Alliance System (CAS) est une association des plus grandes marques d'outils électriques. Vos avantages : 100 % de compatibilité avec toutes les machines, blocs de batterie et chargeurs. Pour en savoir plus : www.cordless-alliance-system.com

Applications

Ponceuse à ruban légère à une seule main avec réglage variable de la tension du ruban abrasif. Pour travaux d'ébavurage et de meulage.



Caractéristiques techniques

Type	Tension	Capacité	Vitesse	Dimensions de la bande	No. de mat.
	V	Ah	min ⁻¹	mm	
ABG 9-R	18		3 000 – 8 200	3/6/12 x 520	101 002 540
ABG 9-R Set EU	18	5,5	3 000 – 8 200	3/6/12 x 520	101 002 690

Equipment standard

1 machine, 2 blocs à batteries LiHD 5.5 Ah, un chargeur et un coffret/article sans SET : Machine sans accessoires



Accessoires



Type	No. de ID	No. de mat.	
BSGV 6/16 sans rouleau d'entraînement	300 671 00	100 026 081	1

Type	No. de ID	No. de mat.	
SW 22	037 857 05	100 048 821	1

Type	Longueur de bande	Bande adaptée	No. de ID	No. de mat.	
	mm				
KA 16/4	520	BSGB 6/520	057 620 03	100 046 583	1
KA 16/9	520	BSGB 12/520	057 620 02	100 046 582	1
KA 19/12	520	BSGB 16/520	057 620 04	100 046 584	1
KA 25/1,5	520	BSGB 3/520	057 620 06	100 046 586	1
KA 25/9	520	BSGB 6/520 / BSGB 12/520	057 620 01	100 046 581	1
KA 23/18	520	BSGB 19/520	057 620 05	100 046 585	1
KA 25/9 KNS Alu			111 254 01	100 035 372	1
A 610			061 714 01	100 042 527	1

Type	Tension	Fréquence	Capacité	Sortie de tension	No. de mat.	
	V	Hz	Ah	V		
Bloc batterie AP CAS 18 V - 5.2 Ah	18		5,2		101 002 618	1
Bloc batterie AP CAS 18 V - 5.5 Ah LiHD	18		5,5		101 002 621	1
Bloc batterie AP CAS 18 V - 8.0 Ah LiHD	18		8,0		101 002 624	1

Type	Tension	Fréquence	Capacité	Sortie de tension	No. de mat.	
	V	Hz	Ah	V		
 Chargeurs de batterie LG CAS 12-36 V EU	220 - 240	50;60		12 - 36	101 002 627	1
Chargeurs de batterie LG CAS 12-36 V AUS	220 - 240	50;60		12 - 36	101 002 632	1
Chargeurs de batterie LG CAS 12-36 V UK	220 - 240	50;60		12 - 36	101 002 629	1
Chargeurs de batterie LG CAS 12-36 V USA	110 - 120	50;60		12 - 36	101 002 634	1

Type	No. de mat.	
 Case meta Box 185 XL avec insert	101 002 607	1

SUMNER@Work

Le meilleur endroit pour essayer nos produits est votre lieu de travail.

Bénéficiez de notre savoir-faire complet en termes de processus dans le domaine de la technologie du meulage et des abrasifs. Découvrez les nouveautés et les produits les plus efficaces. Testez-les avec vos projets actuels. Découvrez comment les outils ergonomiques peuvent augmenter votre productivité.



Meuleuse droite sans fil Brushless

ASG 9-R

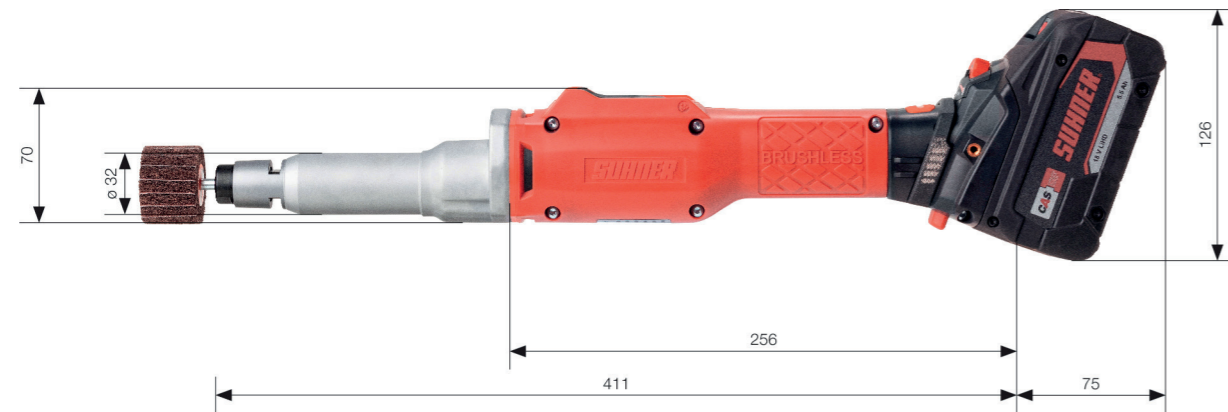
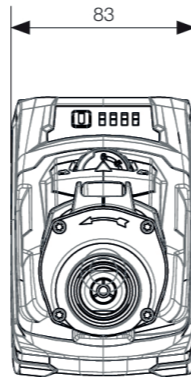

- Mobile et universelle pour le traitement de surface.
- Meuleuses droites à hautes performances, à faible ou haute vitesse pour n'importe quelle application
- Protection anti-particules
- Batteries puissantes avec gestion intelligente
- Bloc batterie rotatif par pas de 90°
- Découvrez la liberté sans fil – indépendamment du fabricant ! Cordless Alliance System (CAS) est une association des plus grandes marques d'outils électriques. Vos avantages : 100 % de compatibilité avec toutes les machines, blocs de batterie et chargeurs. Pour en savoir plus : www.cordless-alliance-system.com

Applications

Utilisé pour des travaux avec des disques en tissu de fibre, des roues à lamelles et des rouleaux de ponçage pneumatiques.

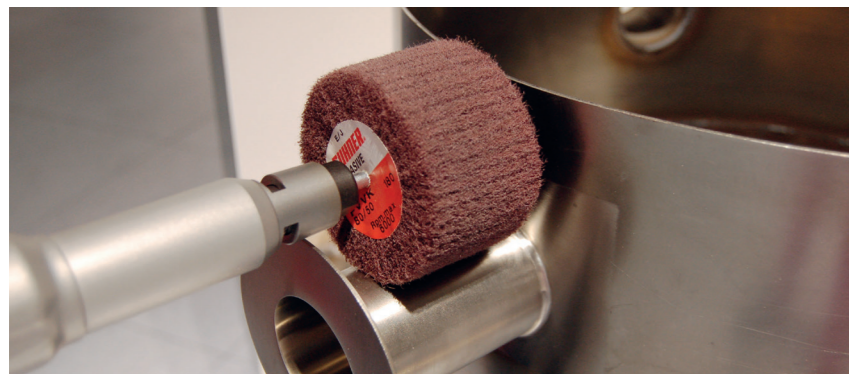

Caractéristiques techniques

Type	Tension	Capacité	Vitesse	Pince de serrage mm	No. de mat.
	V	Ah	min ⁻¹		
ASG 9-R (6 mm)	18		4 000 – 9 000	6	101 002 541
ASG 9-R Set EU	18	5,5	4 000 – 9 000	6	101 002 702

Equipment standard

1 machine, 2 blocs à batteries LiHD 5.5 Ah, un chargeur et un coffret/article sans SET : Machine sans accessoires

Accessoires Pince

Type	Alésage mm	Alésage inch	No. de ID	No. de mat.	
SPZ 6 mm	6,0	0.24	014 909 19	100 051 819	1
SPZ 3 mm	3,0	0.12	014 909 12	100 051 812	1
SPZ 8 mm	8,0	0.32	014 909 23	100 051 823	1
SPZ 1/8"	3,175	1/8	014 909 27	100 051 827	1
SPZ 1/4"	6,4	1/4	014 909 26	100 051 826	1

Type	Tension	Fréquence	Capacité	Sortie de tension	No. de mat.	
	V	Hz	Ah	V		
Bloc batterie AP CAS 18 V - 5.2 Ah	18		5,2		101 002 618	1
Bloc batterie AP CAS 18 V - 5.5 Ah LiHD	18		5,5		101 002 621	1
Bloc batterie AP CAS 18 V - 8.0 Ah LiHD	18		8,0		101 002 624	1
Chargeurs de batterie LG CAS 12-36 V EU	220 - 240	50;60		12 - 36	101 002 627	1
Chargeurs de batterie LG CAS 12-36 V AUS	220 - 240	50;60		12 - 36	101 002 632	1
Chargeurs de batterie LG CAS 12-36 V UK	220 - 240	50;60		12 - 36	101 002 629	1
Chargeurs de batterie LG CAS 12-36 V USA	110 - 120	50;60		12 - 36	101 002 634	1



Meuleuse droite sans fil Brushless

ASG 25-R

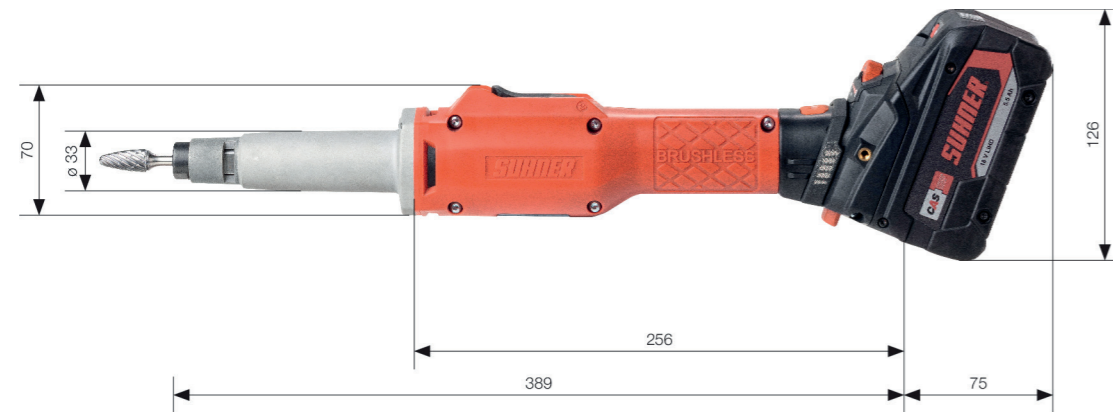
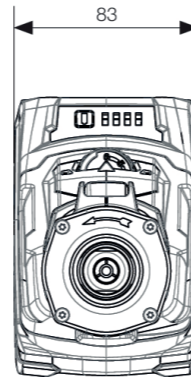



- Mobile et universelle pour le traitement de surface.
- Meuleuses droites à hautes performances, à faible ou haute vitesse pour n'importe quelle application
- Protection anti-particules
- Batteries puissantes avec gestion intelligente
- Bloc batterie rotatif par pas de 90°
- Découvrez la liberté sans fil – indépendamment du fabricant ! Cordless Alliance System (CAS) est une association des plus grandes marques d'outils électriques. Vos avantages : 100 % de compatibilité avec toutes les machines, blocs de batterie et chargeurs. Pour en savoir plus : www.cordless-alliance-system.com

Applications

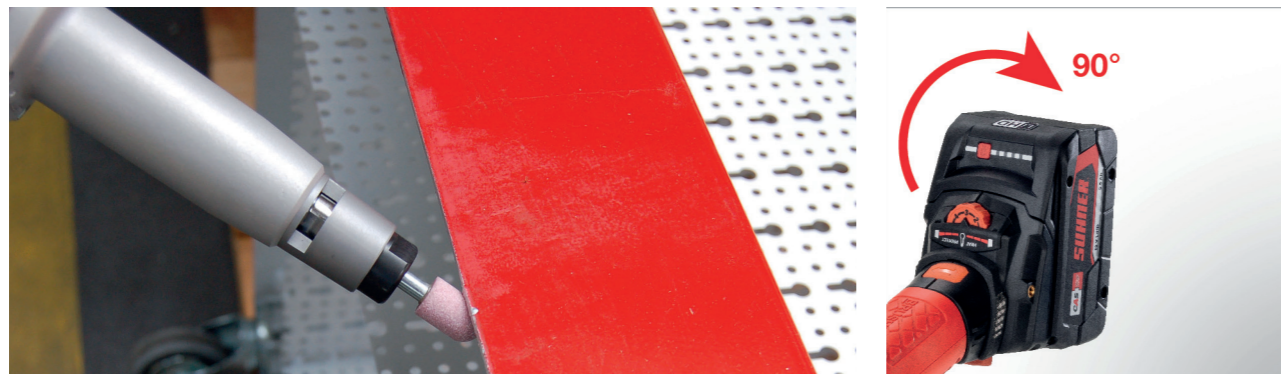
Spécialement conçue pour les travaux délicats de fraisage et de meulage. Fraise en métal dur max. 12 mm ϕ (16 mm ϕ) Meule de forme à liant synthétique max. 30 mm ϕ (40 mm ϕ).



Caractéristiques techniques





Type	Tension	Capacité	Vitesse	Pince de serrage mm	No. de mat.
	V	Ah	min ⁻¹		
 ASG 25-R (6 mm)	18		11 000 – 25 000	6	101 002 542
 ASG 25-R Set EU	18	5,5	11 000 – 25 000	6	101 002 706

Equipment standard

1 machine, 2 blocs à batteries LiHD 5.5 Ah, un chargeur et un coffret/article sans SET : Machine sans accessoires

Accessoires Pince

Type	Alésage mm	Alésage inch	No. de ID	No. de mat.	
 SPZ 6 mm	6,0	0.24	014 909 19	100 051 819	1
SPZ 3 mm	3,0	0.12	014 909 12	100 051 812	1
SPZ 8 mm	8,0	0.32	014 909 23	100 051 823	1
SPZ 1/8"	3,175	1/8	014 909 27	100 051 827	1
SPZ 1/4"	6,4	1/4	014 909 26	100 051 826	1

Type	Tension	Fréquence	Capacité	Sortie de tension	No. de mat.	
	V	Hz	Ah	V		
 Bloc batterie AP CAS 18 V - 5.2 Ah	18		5,2		101 002 618	1
 Bloc batterie AP CAS 18 V - 5.5 Ah LiHD	18		5,5		101 002 621	1
 Bloc batterie AP CAS 18 V - 8.0 Ah LiHD	18		8,0		101 002 624	1
 Chargeurs de batterie LG CAS 12-36 V EU	220 - 240	50;60		12 - 36	101 002 627	1
Chargeurs de batterie LG CAS 12-36 V AUS	220 - 240	50;60		12 - 36	101 002 632	1
Chargeurs de batterie LG CAS 12-36 V UK	220 - 240	50;60		12 - 36	101 002 629	1
Chargeurs de batterie LG CAS 12-36 V USA	110 - 120	50;60		12 - 36	101 002 634	1



Batterie Lime linéaire Brushless

AMG 6-RL

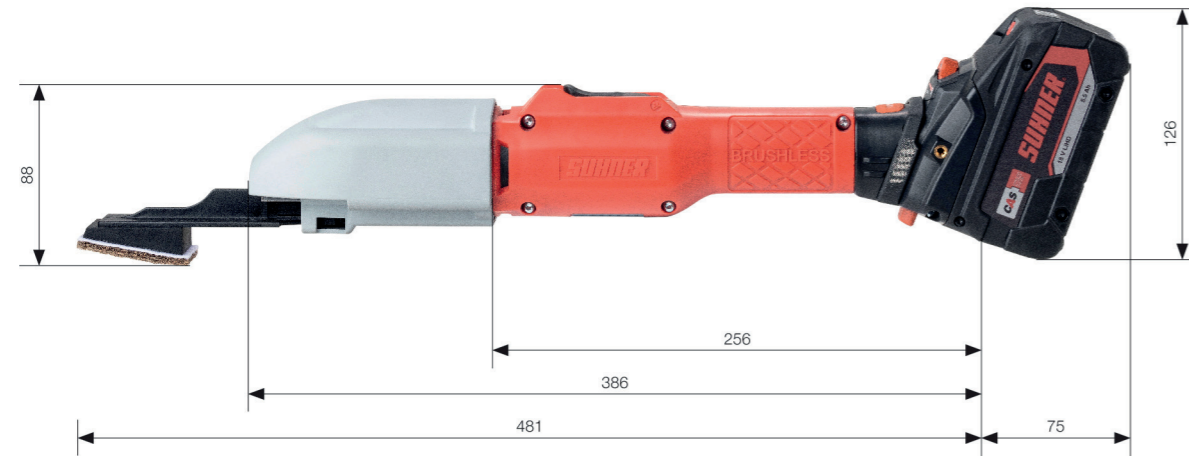
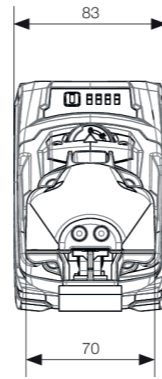

- Utilisation multiple (par ex. sur des chantiers)
- Vitesse réglable de course
- Convient également pour accéder aux angles pointus
- Brushless Motor
- Protection anti-particules
- Batteries puissantes avec gestion intelligente
- Bloc batterie rotatif par pas de 90°
- Découvrez la liberté sans fil – indépendamment du fabricant ! Cordless Alliance System (CAS) est une association des plus grandes marques d'outils électriques. Vos avantages : 100 % de compatibilité avec toutes les machines, blocs de batterie et chargeurs. Pour en savoir plus : www.cordless-alliance-system.com

Applications

Ponceuse à patin (course longitudinale)



Caractéristiques techniques

Type	Tension	Capacité	Vitesse	No. de mat.
	V	Ah	min ⁻¹	
AMG 6-RL	18		-	101 002 544
AMG 6-RL Set EU	18	5,5	-	101 002 694

Equipment standard

1 machine, 2 blocs à batteries LiHD 5.5 Ah, un chargeur et un coffret/article sans SET : Machine sans accessoires

Accessoires

Type	Tension	Fréquence	Capacité	Sortie de tension	No. de mat.	
	V	Hz	Ah	V		
Bloc batterie AP CAS 18 V - 5.2 Ah	18		5,2		101 002 618	1
Bloc batterie AP CAS 18 V - 5.5 Ah LiHD	18		5,5		101 002 621	1
Bloc batterie AP CAS 18 V - 8.0 Ah LiHD	18		8,0		101 002 624	1
Chargeurs de batterie LG CAS 12-36 V EU	220 - 240	50;60		12 - 36	101 002 627	1
Chargeurs de batterie LG CAS 12-36 V AUS	220 - 240	50;60		12 - 36	101 002 632	1
Chargeurs de batterie LG CAS 12-36 V UK	220 - 240	50;60		12 - 36	101 002 629	1
Chargeurs de batterie LG CAS 12-36 V USA	110 - 120	50;60		12 - 36	101 002 634	1

Type	No. de mat.	
Case meta Box 185 XL avec insert	101 002 607	1

Type	Largeur feuille de ponçage	Longueur feuille de ponçage	No. de ID	No. de mat.	
	mm	mm			
SBH 39/60 -K	39	60	908 957 00	100 009 811	1
SBH 39/60 -K	39	60	908 958 00	100 009 812	1

Type	Largeur	Grains	Longueur	No. de ID	No. de mat.	
	mm		mm			
	SB 39/60-K CE-11 K 60	39	60	913 479 00	100 006 755	50
	SB 39/60-K CE-11 K 120	39	120	913 480 00	100 006 756	50
	SB 39/60-K CE-11 K 180	39	180	913 481 00	100 006 757	50
	SB 39/60-K CE-11 K 240	39	240	913 482 00	100 006 758	50
	SB 39/60-K TZ A 160 (K120)	39	A 160 (K 120)	909 813 00	100 008 984	20
	SB 39/60-K TZ A 65 (K280)	39	A 65 (K 280)	909 814 00	100 008 985	20
	SB 39/60-K TZ A 45 (K400)	39	A 45 (K 400)	909 815 00	100 008 986	20
	FVV 39/60-K C	39	C	913 476 00	100 006 752	20
	FVV 39/60-K M	39	M	913 477 00	100 006 753	20
	FVV 39/60-K VF	39	VF	913 478 00	100 006 754	20

Batterie et Chargeurs

AP 18 V 8.0 Ah

Les blocs batterie LiHD de SUHNER/CAS sont conçus pour assurer une puissance ultime et une utilisation extrêmement longue, pour un échauffement minimum.

La gestion intelligente de batterie et la surveillance électronique continue des cellules individuelles pendant la charge rendent ce bloc batterie très durable.

L'affichage intégré de la capacité permet de contrôler le niveau de charge.

Les batteries LiHD disposent d'une très longue capacité de stockage pour une autodécharge quasiment nulle.

AP 8.0 AhPas disponible dans le monde entier

Découvrez la liberté sans fil – indépendamment du fabricant! Cordless Alliance System (CAS) est une association des plus grandes marques d'outils électriques. Vos avantages : 100 % de compatibilité avec toutes les machines, blocs de batterie et chargeurs. Pour en savoir plus : www.cordless-alliance-system.com



Tension	Capacité	Energie	No. de mat.	
V	Ah	Wh		
18	5,2	94	101 002 618	1
18	5,5	99	101 002 621	1
18	8,0	144	101 002 624	1

Applications



LG CAS 12-36 V

Communication optimale entre la batterie et le chargeur pour une durée de vie maximale de la batterie

Temps de charge pour 18 V/5,5 Ah : 41 min

Temps de charge pour 18 V/8,0 Ah : 60 min

Nombreuses marques, un seul système de batterie : chargeur pour recharger toutes les batteries des marques du CAS : www.cordless-alliance-system.com



Tension	Stecker	Fréquence	Sortie de tension	No. de mat.	
V		Hz	V		
220 - 240	Eu	50;60	12 - 36	101 002 627	1

Applications

















Notes



SUHNER®

ADVANCED COMPONENT CREATION

					
	Switzerland	SUHNER Schweiz AG	Lupfig	abrasive.ch@suhner.com	+41 (0)56 464 28 80
	Switzerland	SUHNER Schweiz AG / Turbo Trim	Lupfig	turbo-trim.ch@suhner.com	+41 (0)56 464 28 80
	Germany	SUHNER Deutschland GmbH	Bad Säckingen	abrasive.de@suhner.com	+49 (0)7761 557 0
	USA	SUHNER USA Inc.	Rome, GA	abrasive.us@suhner.com	+1 (706) 235-8046
	Austria	SUHNER Austria GmbH	Wien	abrasive.at@suhner.com	+43 (0)1 587 16 14
	France	SUHNER France SAS	Ensisheim	abrasive.fr@suhner.com	+33 (0)3 89 82 39 96
	Italy	SUHNER Italia S.r.l.	Zola Predosa (BO)	abrasive.it@suhner.com	+39 0 35 22 06 98
	Australia	SUHNER Pty Ltd.	Silverwater	abrasive.au@suhner.com	+61 (0)2 96 48 58 88
	Mexico	SUHNER México SA de CV	San Juan del Rio	abrasive.mx@suhner.com	+52 427 272 39 78
	India	SUHNER India Pvt. Ltd.	Bangalore	abrasive.in@suhner.com	+91 (0) 80- 27 831108
	China	Suhner (Suzhou) Ind. Techn. Ltd.	Suzhou	abrasive.cn@suhner.com	+86 512 628 77 808

www.suhner.com